

Artist Mix

Quick Setup

- Français **Installation rapide de l'Artist Mix**
- Italiano **Configurazione rapida di Artist Mix**
- Deutsch **Kurzanleitung für Artist Mix**
- Español **Configuración rápida de Artist Mix**
- 日本語 **Artist Mix クイック・セットアップ**
- 中文 **Artist Mix 快速安裝**
- 中文 **Artist Mix 快速設定**
- 한국어 **Artist Mix 빠른 설정**

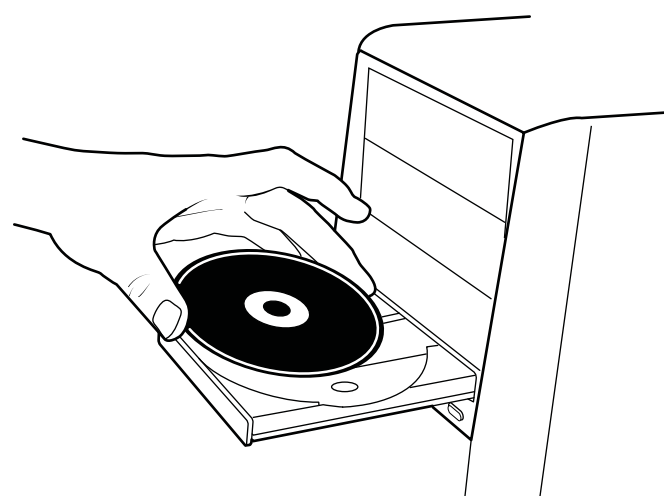
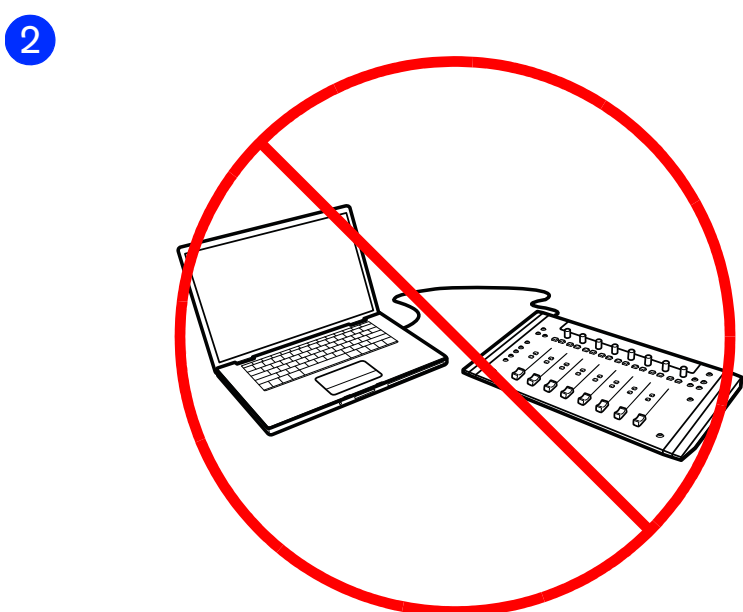
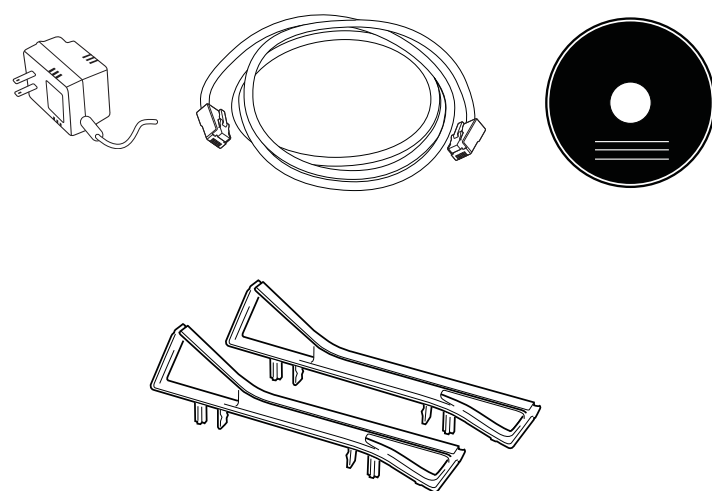
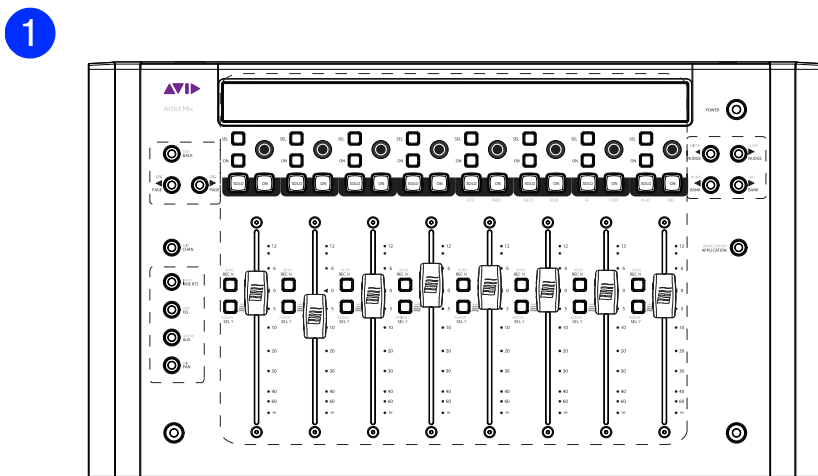

4

PC

Mac

Follow the on-screen instructions

Français **Suivez les instructions à l'écran**
 Italiano **Seguire le istruzioni a schermo**
 Deutsch **Folgen Sie den Anweisungen auf dem Bildschirm**

Español **Sigue las instrucciones en pantalla**
 日本語 **画面に表示される指示に従います**

中文 **遵循屏幕上的提示**
 中文 **遵循螢幕指示**
 한국어 **화면의 지시를 따르십시오**

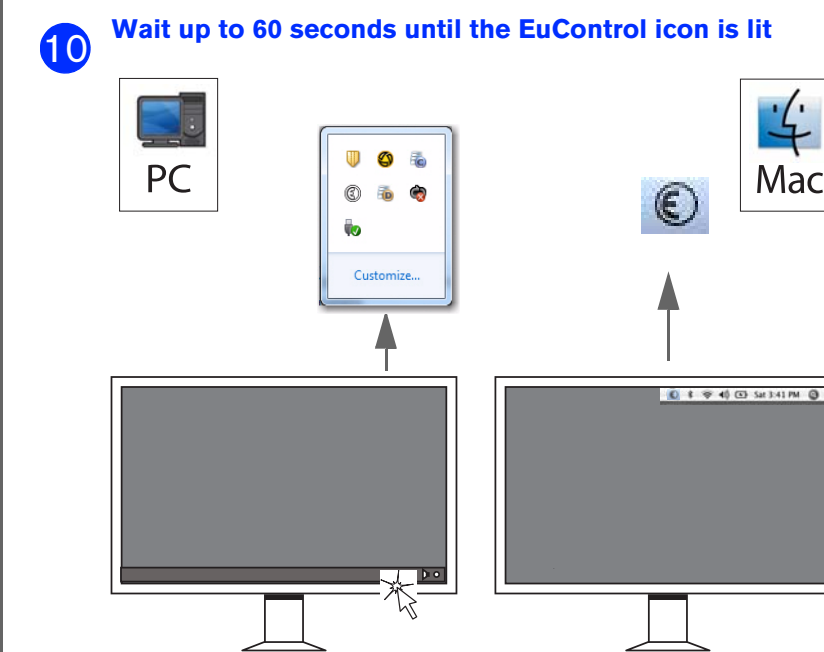
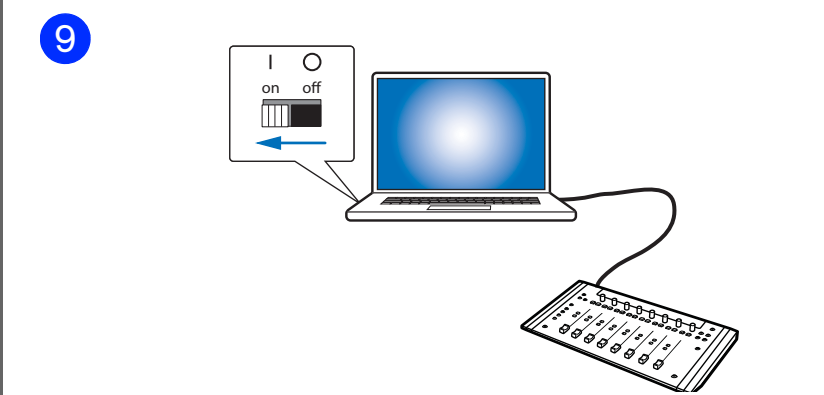
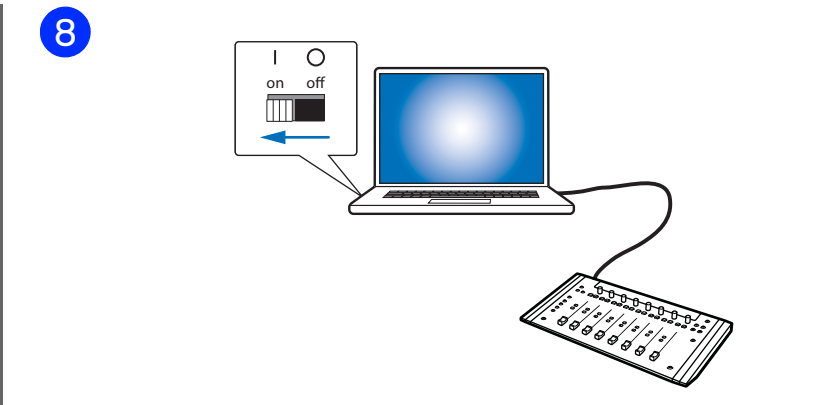
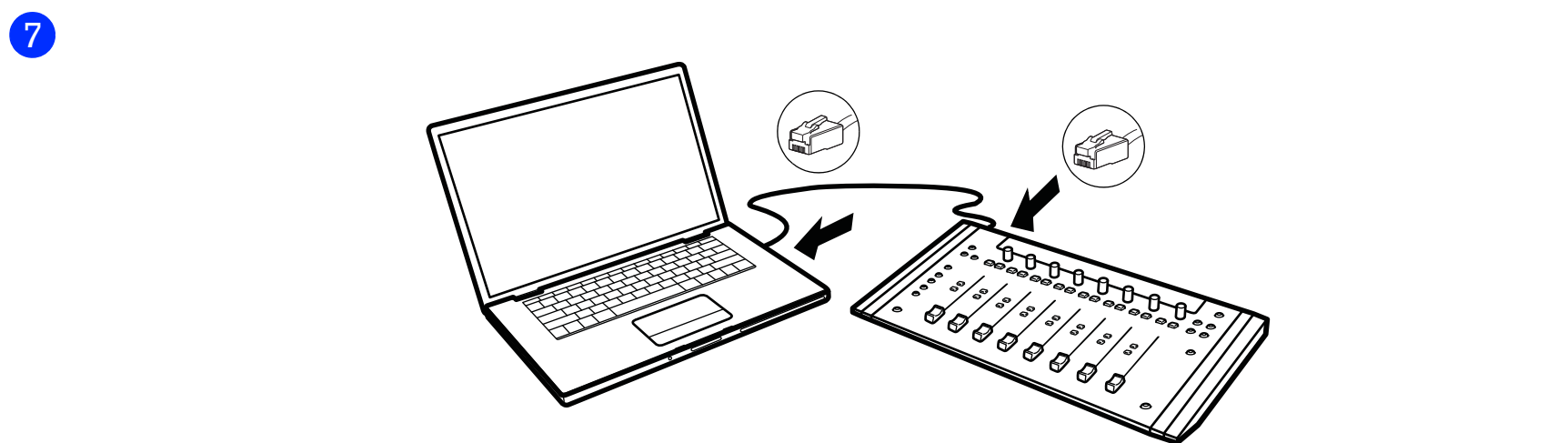
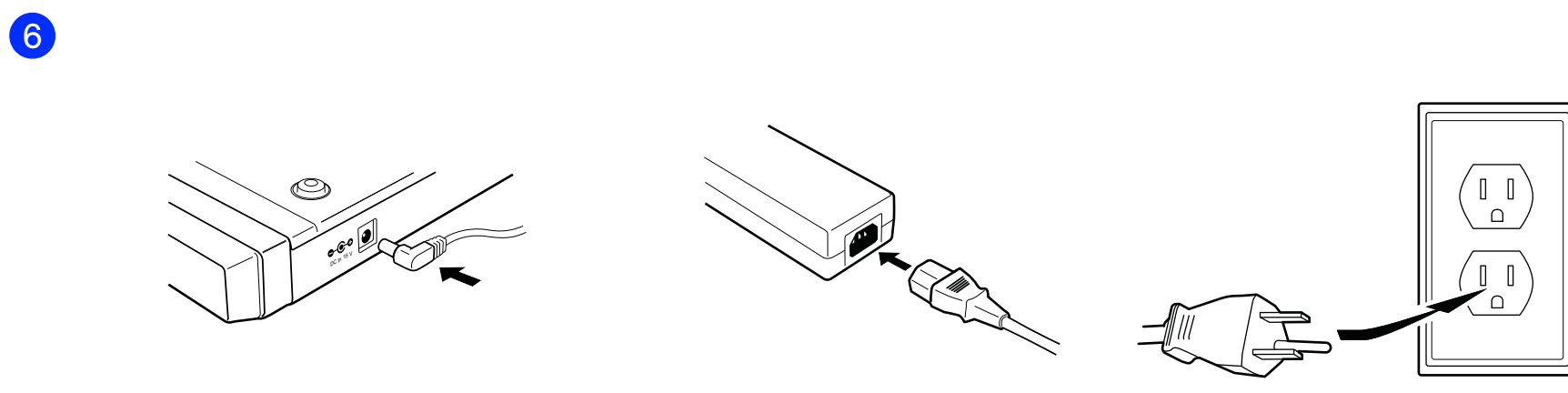
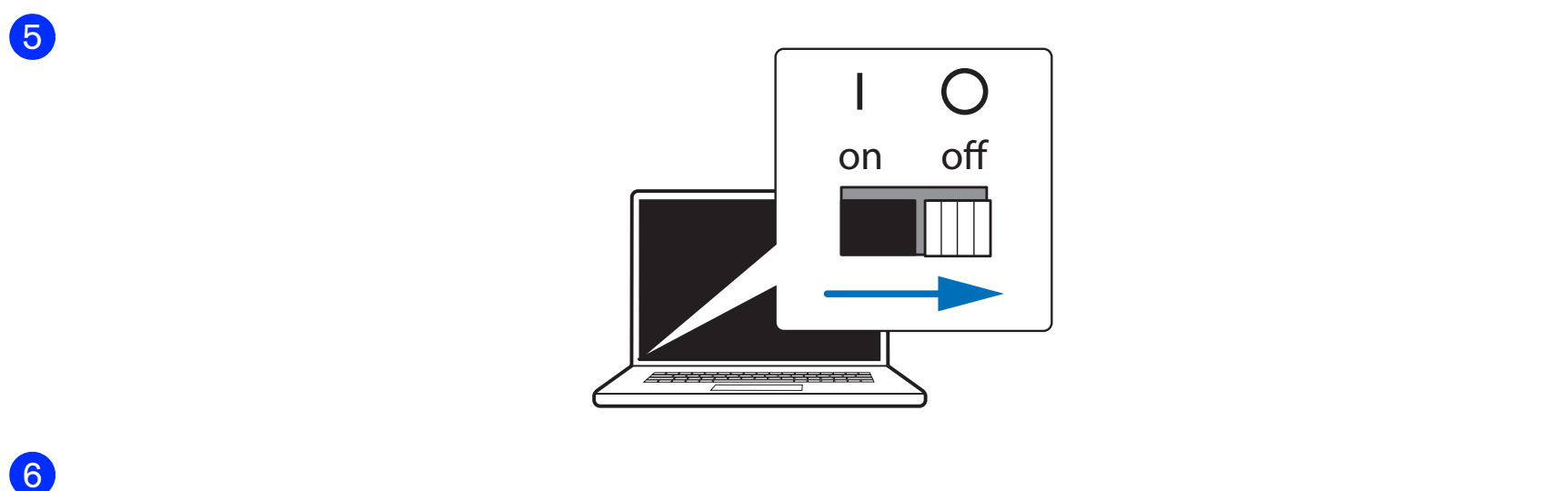

Français **Veillez patienter 60 secondes que l'icône EuControl s'active**
 Italiano **Attendere 60 secondi, fino a quando l'icona EuControl si illumina**
 Deutsch **Warten Sie bis zu 60 Sekunden, bis das EuControl-Symbol leuchtet**
 Español **Espera 60 segundos hasta que se ilumine el icono de EuControl**

日本語 **EuControl のアイコンが光るまで、60 秒ほど待ちます**
 中文 **请等候 60 秒直到 EuControl 图标亮起。**
 中文 **等待最多 60 秒直至 EuControl 图示亮起**
 한국어 **EuControl 아이콘이 켜질 때까지 60 초가량 기다립니다**

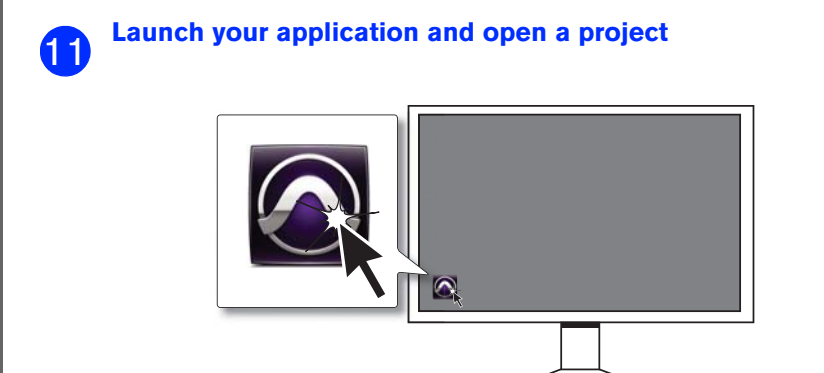

Français **Lancez votre application et ouvrez un projet**
 Italiano **Avviare l'applicazione e aprire un progetto**
 Deutsch **Starten Sie Ihre Anwendung und öffnen Sie ein Projekt**
 Español **Inicia la aplicación y abre un proyecto**

日本語 **アプリケーションを起動して、プロジェクトを開いてください**
 中文 **开启你的应用并打开一个项目**
 中文 **啟動應用程式然後開啟一個項目**
 한국어 **어플리케이션을 실행하고 프로젝트를 엽니다**



To raise or angle the unit:

1. Unfold back legs to angle, or unfold all legs to raise the unit, then snap metal clips to lock.
2. For maximum height, snap included riser brackets into place.

Français

Pour surélever ou incliner l'unité :

1. Dépliez les pattes arrières pour incliner l'unité, ou dépliez toutes les pattes pour la surélever, puis rabattez les fixations métalliques pour verrouiller le tout.
2. Pour surélever l'unité au maximum, installez les supports d'élévation fournis.

Italiano

Per rialzare o inclinare l'unità:

1. Estrarre i piedini posteriori per inclinare l'unità o estrarli tutti per rialzarla, quindi agganciare le clip in metallo per bloccare i piedini.
2. Per rialzare ulteriormente l'unità, applicare i supporti inclusi inserendoli nell'apposita sede.

Deutsch

So können Sie das Gerät anwinkeln bzw. höherstellen:

1. Klappen Sie entweder alle oder nur die beiden hinteren Füße aus und lassen Sie die Metall-Clips einrasten.
2. Die mitgelieferten Schienen ermöglichen eine maximale Höherstellung.

Español

Para levantar o colocar en ligero ángulo la unidad:

1. Despliega las patas traseras para levantar en ángulo la unidad, o bien despliega todas las patas para elevarla. Cierra los ganchos de metal para sujetar las patas.
2. Para conseguir la altura máxima, coloca en su lugar los soportes de elevación incluidos.

日本語

ユニットを掲げる、または傾けるには：

1. 傾けるには後脚を伸ばします。掲げるにはすべての脚を伸ばします。そしてメタルクリップでロックします。
2. 最大限の高さを得るには、同梱のライザー・ブラケットを装着します。

中文

升高或调整装置角度：

1. 可展开后支架进行调整，或展开所有支架以升高装置，之后合上金属夹锁定。
2. 欲达到最大高度，打开内附的增高安装托架，放置到位。

中文

抬起或調高裝置：

1. 展開裝置後腳以調高裝置，或展開所有的腳以抬起裝置，然後將金屬夾子卡入到位以鎖定裝置。
2. 要達到最大高度，將隨付的豎板支架卡入到位。

한국어

유닛 높이 또는 각도 조정：

1. 각도 또는 높이를 조정하기 위해 뒤쪽의 다리를 펴고 잠금을 위해 메탈 클립을 이용합니다 .
2. 최대 높이를 위해 Riser 브라켓이 포함되었습니다 .

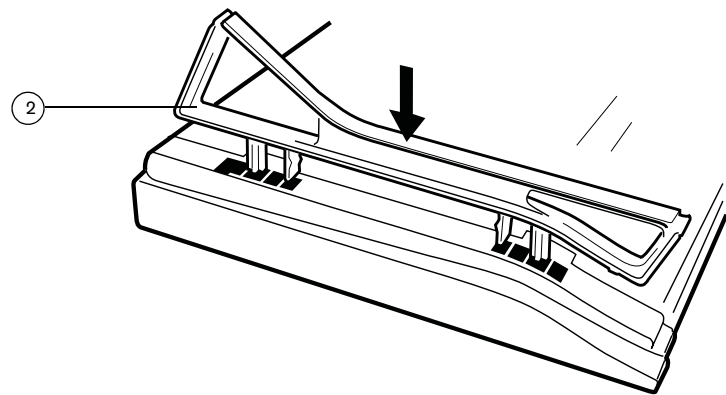
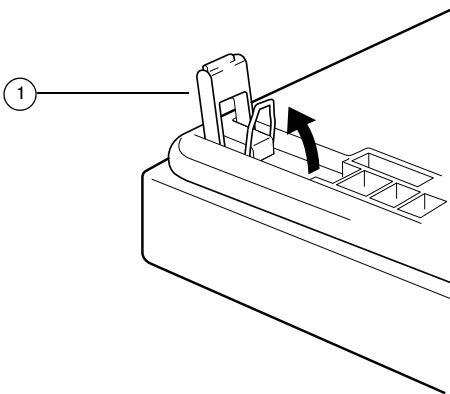

To connect multiple Artist Series units, or to connect to a local area network:

Connect each Artist Series unit to the router or switch, and connect the router or switch to your computer.

Français

Pour connecter plusieurs unités Artist Series, ou pour se connecter à un réseau local :

Connectez chaque unité Artist Series au routeur ou au switch, puis connectez le routeur ou le switch à votre ordinateur.

Italiano

Per collegare più unità Artist Series o per collegare un'unità alla rete locale:

Collegare ciascuna unità Artist Series al router o a uno switch e collegare il router o lo switch al computer.

Deutsch

Zum Verbinden mehrerer Geräte aus der Artist-Serie oder mit einem Local Area Network:

Schließen Sie jedes Gerät an den Router oder Switch an und den Router oder Switch an Ihren Computer.

Español

Para conectar varias unidades Artist Series o conectarse a una red local:

Conecta cada unidad Artist Series al router o switch y este al ordenador.

日本語

複数の Artist シリーズ・ユニットを接続、または LAN に接続するには：

Artist シリーズ・ユニットをそれぞれルーターまたはスイッチにつなぎ、そのルーターまたはスイッチをコンピュータに接続します。

中文

要连接多个 Artist 系列装置，或连接至一个局域网：

连接每一个 Artist 系列装置至路由器或开关，再将路由器和开关连接至您的计算机。

中文

若要連接多台 Artist Series 裝置，或連接到區域網路：

則需要將每台 Artist Series 裝置連接到路由器或開關，然後將路由器或開關連接到您的電腦。

한국어

여러대의 Artist Series 또는 로컬 영역 네트워크 연결：

각 Artist Series 를 라우터 또는 스위치로 연결하고 라우터 또는 스위치를 사용자 컴퓨터로 연결합니다 .

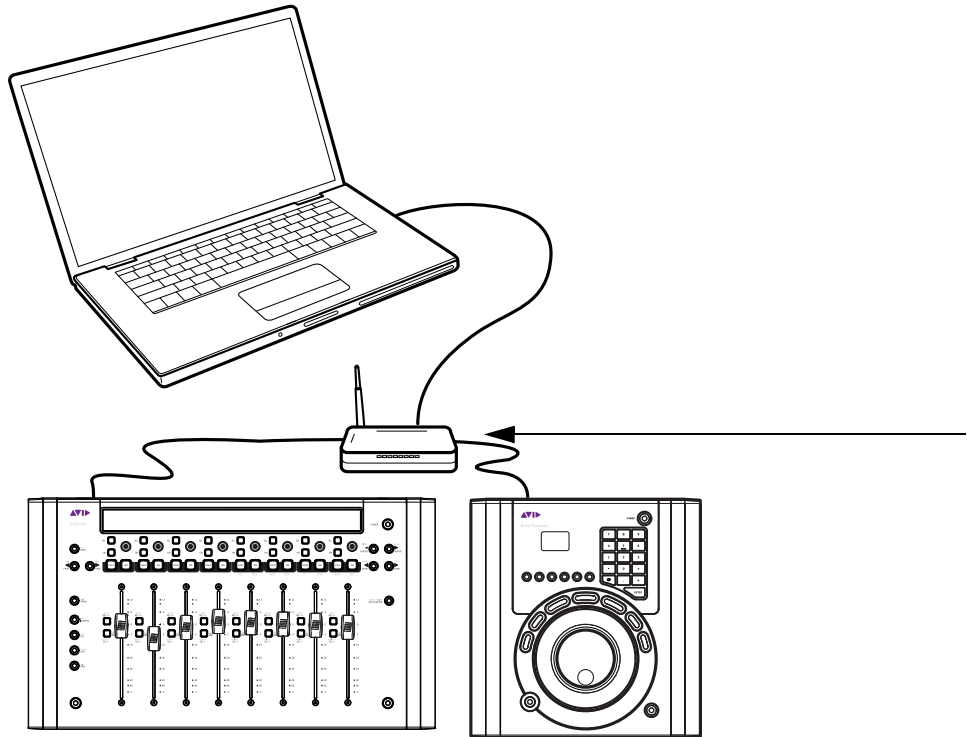

Troubleshooting

 If you do not see the lit EuControl icon, shut down your units and computer and repeat steps 8–10 from the reverse side.

If You Need Help

See the *Artist Mix User Guide* for detailed information on setting up and configuring your system. The *Artist Mix User Guide* is provided on the EuControl installer disc.

Français

Dépannage

 Si l'icône EuControl ne s'active pas, éteignez vos unités ainsi que votre ordinateur et répétez les étapes 8 à 10 figurant au recto.

Besoin d'aide ?

Consultez le *Guide de l'utilisateur de l'Artist Mix* pour obtenir des informations détaillées sur l'installation et la configuration de votre système. Le *Guide de l'utilisateur de l'Artist Mix* se trouve sur votre disque d'installation EuControl.

Italiano

Risoluzione dei problemi

 Se l'icona verde non viene visualizzata, spegnere le unità e il computer e ripetere i passaggi 8, 9 e 10 dall'altro lato.

In caso di problemi

Per maggiori informazioni su come installare e configurare il sistema, vedere il *manuale dell'utente di Artist Mix*. Il *manuale dell'utente di Artist Mix* si trova sul disco del programma di installazione di EuControl.

Deutsch

Fehlerbehebung

 Sollte das EUCON-Symbol nicht leuchten, fahren Sie Ihre Geräte und Ihren Computer herunter und wiederholen Sie die Schritte 8–10 in umgekehrter Reihenfolge.

Wenn Sie Hilfe brauchen

Weitere Informationen zu Setup und Konfiguration Ihres Systems erhalten Sie im *Artist Mix User Guide*, der sich auf der EuControl-Installations-DVD befindet.

Español

Resolución de problemas

 Si no ves el icono de EuControl iluminado, apaga las unidades y el ordenador y repite los pasos 8 al 10 de la parte de atrás.

Si necesitas ayuda

Consulta la *Guía de usuario de Artist Mix* para obtener información detallada sobre cómo instalar y configurar el sistema. La *Guía de usuario de Artist Mix* se encuentra en el disco de instalación de EuControl.

日本語

トラブルシューティング

 EuControlのアイコンが現れない場合は、ユニットとコンピュータをシャットダウンして裏面のステップ8からステップ10を繰り返してください。

困ったときには

システムの設定と構成について詳しくは、『Artist Mix ユーザーガイド』をご覧ください。『Artist Mix ユーザーガイド』は EuControl インストレーター・ディスクに収録されています。

中文

故障排除

 如未见到 EUCON 图标亮起，请您关闭装置和电脑，并从反面重复步骤 8 到 10。

如需帮助

有关安装与配置系统的更详细信息，请参阅《Artist Mix 用户指南》。此《Artist Mix 用户指南》请见 EuControl 安装磁盘。

中文

疑難排解

 如果您沒有看到 EuControl 圖示亮起，請關閉裝置和電腦，然後重複步驟 8–10，詳見背面。

若您需要幫助

如需關於設定及組態您的系統的詳細資訊，請參閱《Artist Mix 使用手冊》。EuControl 安裝程式光碟內含《Artist Mix 使用手冊》。

한국어

문제 해결

 EuControl 아이콘이 보이지 않을 경우 유닛과 컴퓨터를 끄고 반대편의 스텝 8–10 을 반복합니다 .

지원이 필요한 경우

최적의 성능을 위한 시스템 설정 및 구성 방법은 Artist Mix 사용자 가이드를 참조하시기 바랍니다 . Artist Mix 사용자 가이드는 EuControl 설치자 디스크를 통해 제공됩니다 .

